

SCHÉMA ÉLECTRIQUE / ELECTRICAL DIAGRAM

C-01-301

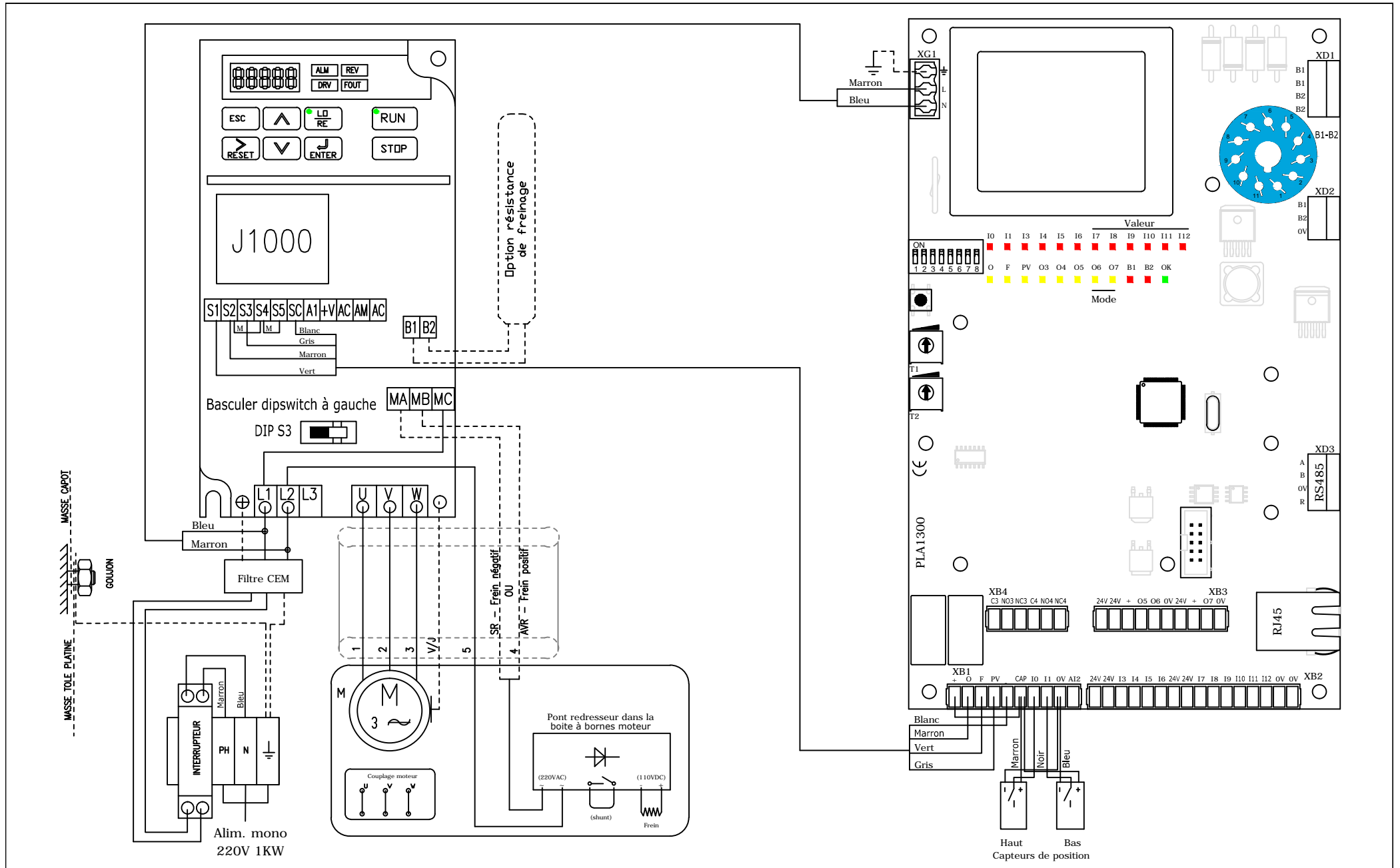

Ind. Ver.	Modifications - Revisions	Date	Modifié par : Modified by :	Vérifié par : Checked by :
-	-	-	-	-



Schéma du puissance Type "C"				
Dessiné Drawn	Date	Folio	Numéro du plan Drawing number	Indice Version
AP	11/12/2011	1	Type "C"	-

PRINCIPAUX RACCORDEMENTS

ALIMENTATION ELECTRIQUE

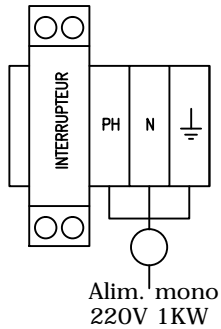

Prévoir un disjoncteur différentiel 10A - 300mA

AUTO / MANU

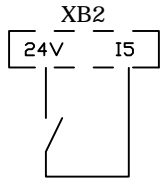

15 à 0 = AUTO
15 à 1 = MANU

OUVERTURE (mode AUTO)*

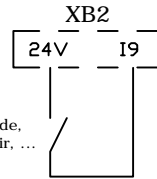

Lecteur, digicode, bouton poussoir, ...

* En mode AUTO, la refermeture s'effectue à l'issue de la temporisation T1 ou de la temporisation T2.

OUVERTURE (mode MANU)*

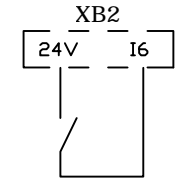

* En mode MANU, la refermeture ne s'effectue qu'en activant l'entrée I7.

FERMETURE (mode MANU)

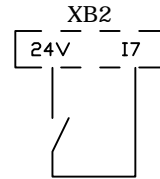

SECURITE (cellule, ultrason, ...)

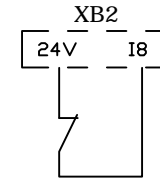

Contact NC

ARRET (Coup de poing)

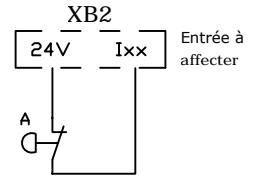

Contact NC
Entrée à affecter
(Roue libre sur B11x)

RACCORDEMENTS OPTIONNELS

OPTION A

Feu(x) clignotant(s)

En standard, les feux clignotent pendant le mouvement (voir SW6 & SW7)

Pour feux fixes (gyro par ex.), placer SW5 sur ON

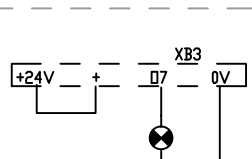

jusqu'à 12 feux à leds SIG0341

pour une consommation des Feux supérieure à 1A remplacer le 24V de la carte par une alimentation externe

OPTION B

Capteur ultrason

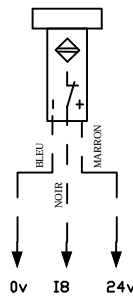

OPTION C

Raccordement barrières Maître / Esclave

pour ces options, voir schéma barrière maître

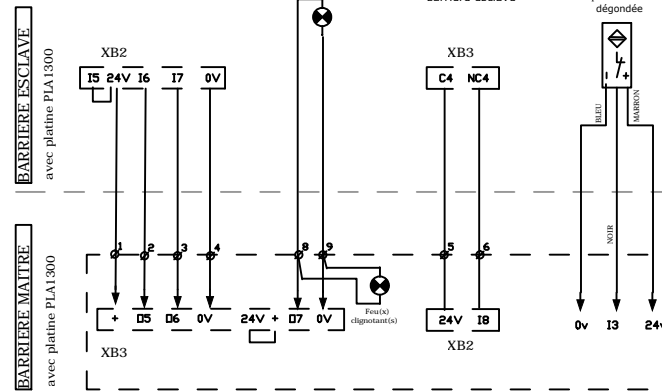

OPTION D

Sécurité par capteur ultrason + cellule

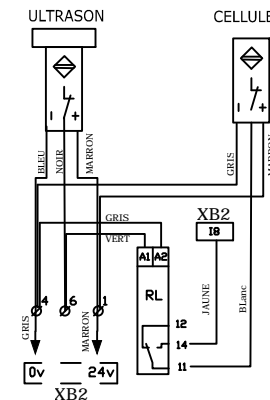

OPTION E

Capteur de dégondeage (arrêt de ts mouvements)

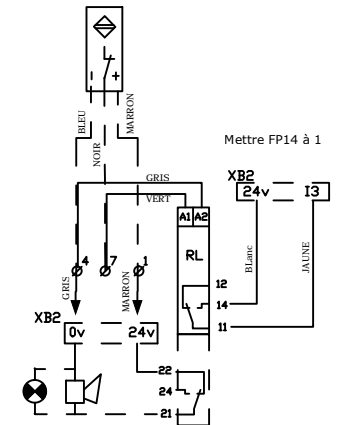

Option feu ou sonnerie : remplacer le relai RL par un relai 2 contacts.



SCHEMA PROG 01

Dessiné Drawn	Date	Folio	Numéro du plan Drawing number	Indice Version	Firmware release
AP	30/12/2015	2	01-301	-	V3.0

Modifications - Revisions

Date

Modifié par :
Modified by :

Vérifié par :
Checked by :

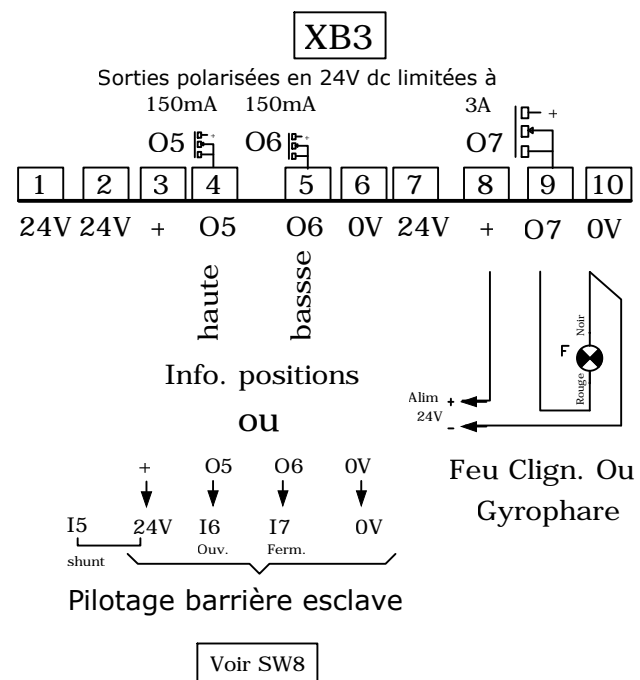
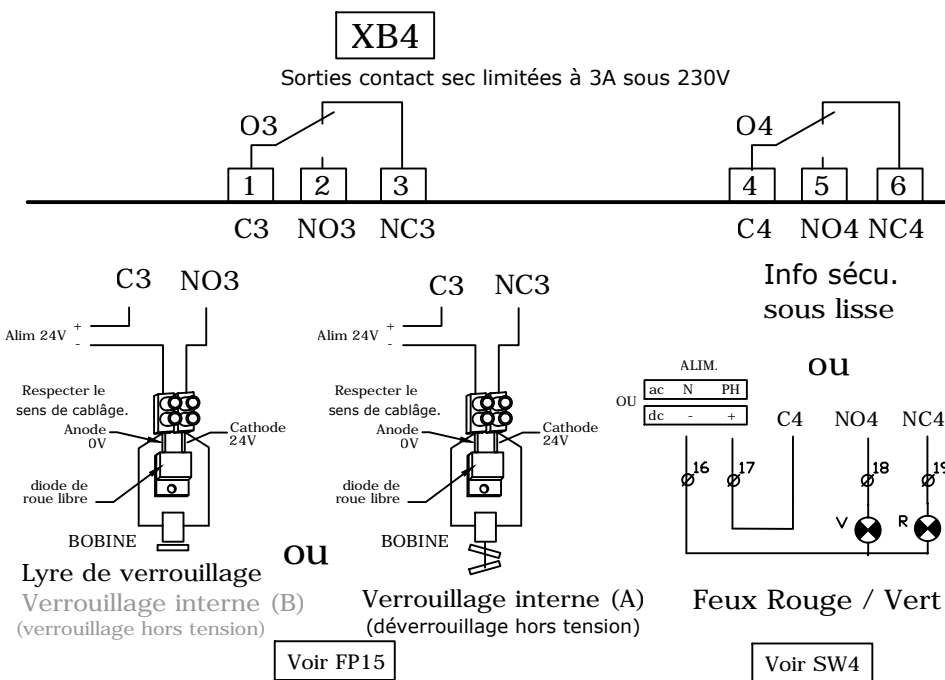
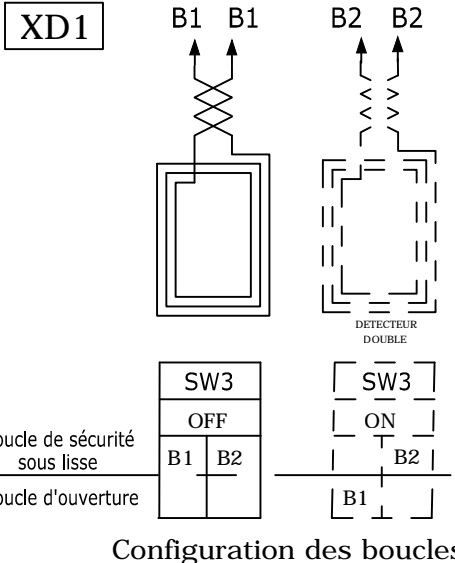
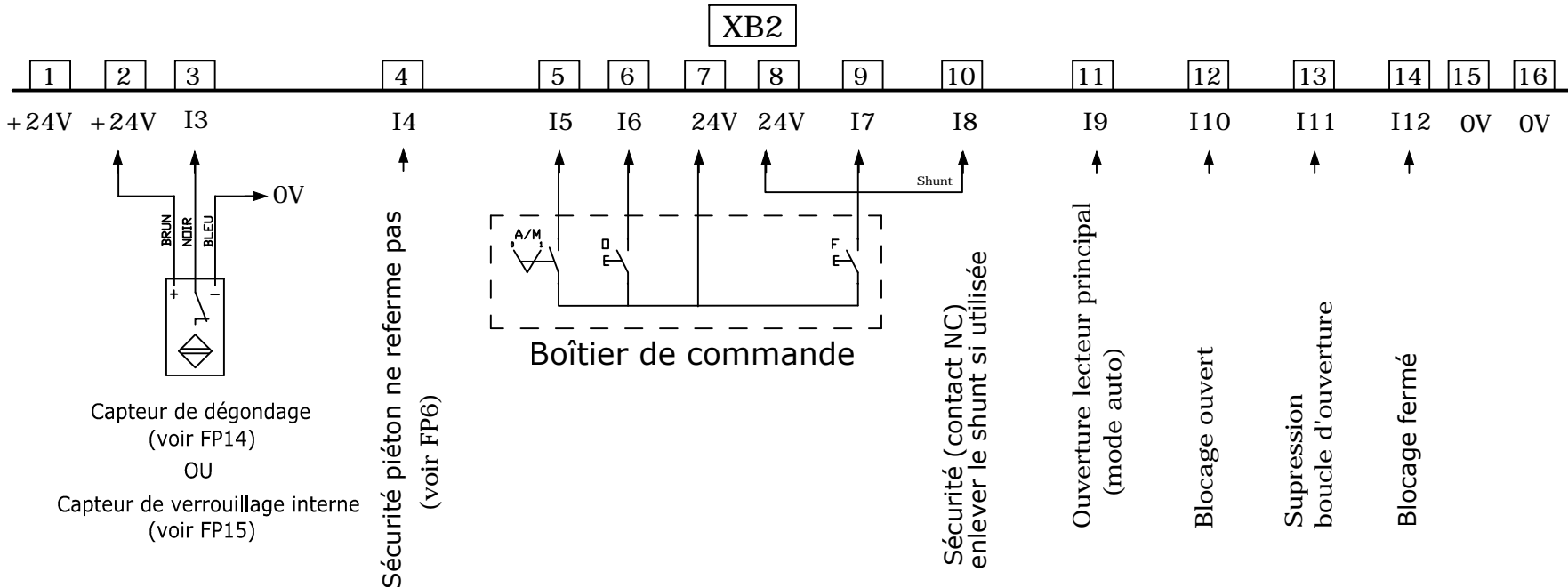
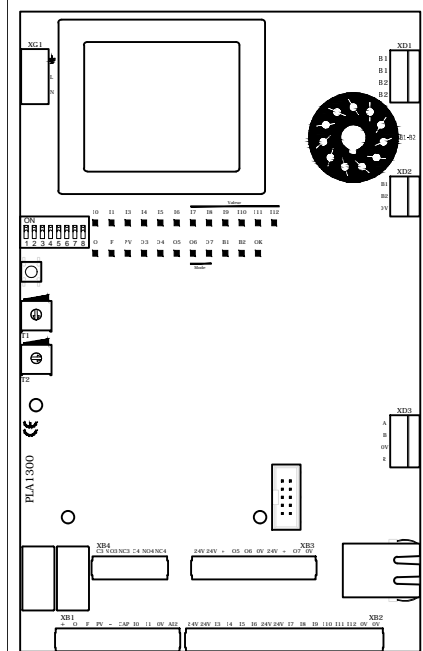

Attention: la configuration des entrées et sorties de ce folio représente les valeurs par défaut du Prog P01 pour les configurations particulières voir le folio du bornier

				AUTOMATIC SYSTEMS IBR GROUP		SCHEMA PROG 01				
Ind. Ver.	Modifications - Revisions	Date	Modifié par : Modified by :	Vérifié par : Checked by :	Dessiné Drawn	Date	Folio	Numéro du plan Drawing number	Indice Version	Firmware release
					AP	30/12/2015	3	01-301	-	V3.0

Réglages accessibles directement sur la carte

Affectations des dipswitches

SW1	ON	Fermeture uniquement en mode manu: "auto-maintenue"
	OFF	Fermeture uniquement en mode manu: "homme-mort" (pas sur BL1X)
SW2	ON	-----
	OFF	-----
SW3	ON	Boucle B1 en "boucle d'ouverture" et en B2 en "boucle sous lisse"
	OFF	Boucle B1 et B2 en "boucle sous lisse"
SW4	ON	La sortie "info sécurité sous lisse / feu Rouge/Vert" pilote le feu Rouge / vert
	OFF	La sortie "info sécurité sous lisse / feu Rouge/Vert" envoie l'info. sécurité sous la lisse active
SW5	ON	La sortie "feu clignotant / Gyrophare" est affectée à un éclairage continu
	OFF	La sortie "feu clignotant / Gyrophare" est affectée à un éclairage clignotant
SW6	ON	La sortie "feu clignotant / Gyrophare" est active pendant le mouvement et lorsque la lisse est en position basse
	OFF	La sortie "feu clignotant / Gyrophare" est active pendant le mouvement et inactive lorsque la lisse est en position basse
SW7	ON	La sortie "feu clignotant / Gyrophare" est active pendant le mouvement et lorsque la lisse est en position haute
	OFF	La sortie "feu clignotant / Gyrophare" est active pendant le mouvement et inactive lorsque la lisse est en position haut
SW8	ON	La sortie "Info position haute / ouverture esclave" et "Info position basse / fermeture esclave" pilotent la barrière esclave en ouverture et fermeture
	OFF	La sortie "Info position haute / ouverture esclave" et "Info position basse / fermeture esclave" donnent les positions haute et basse

Temporisations réglables par potentiomètres

	Réglage usine	Valeur maxi	Intitulé
T1	30s env.	60s	Temporisation de fermeture si non passage
T2	2s env.	10s	Temporisation de fermeture après passage

Note : tourner le potentiomètre dans le sens horaire pour augmenter la valeur de la temporisation.

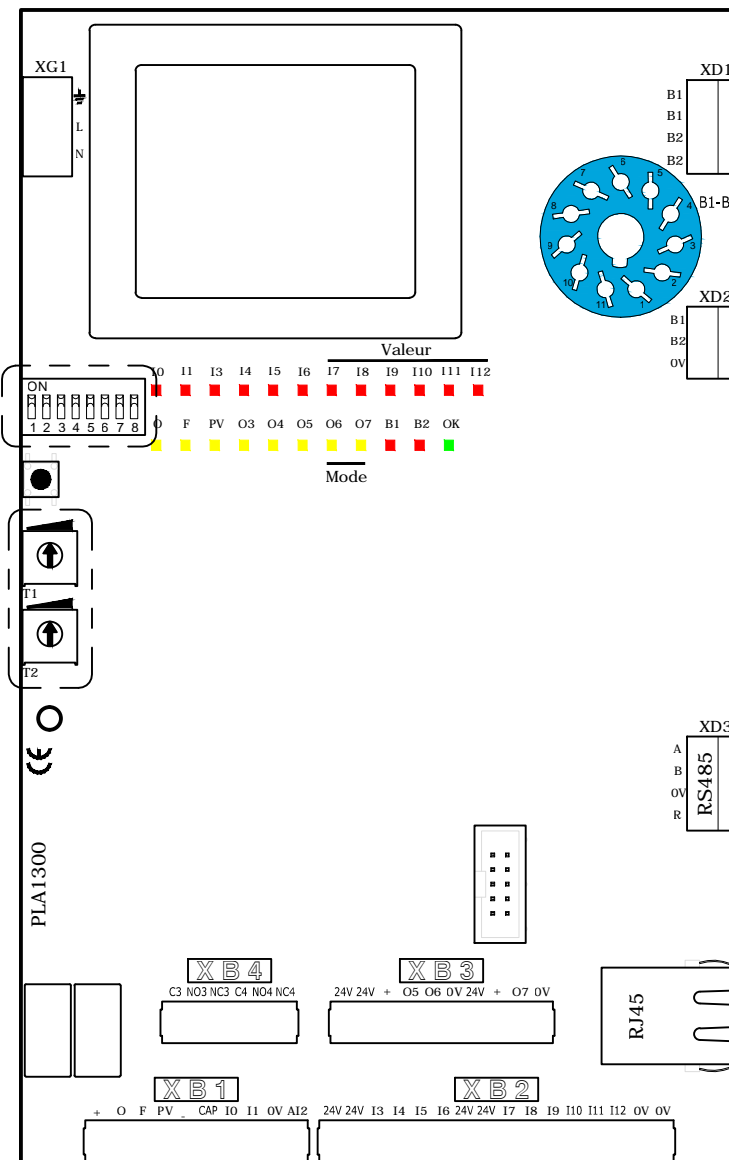
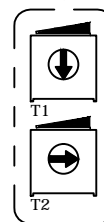
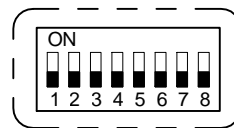

Réglages accessibles via un ordinateur connecté à la carte

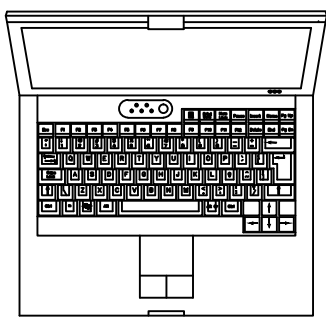
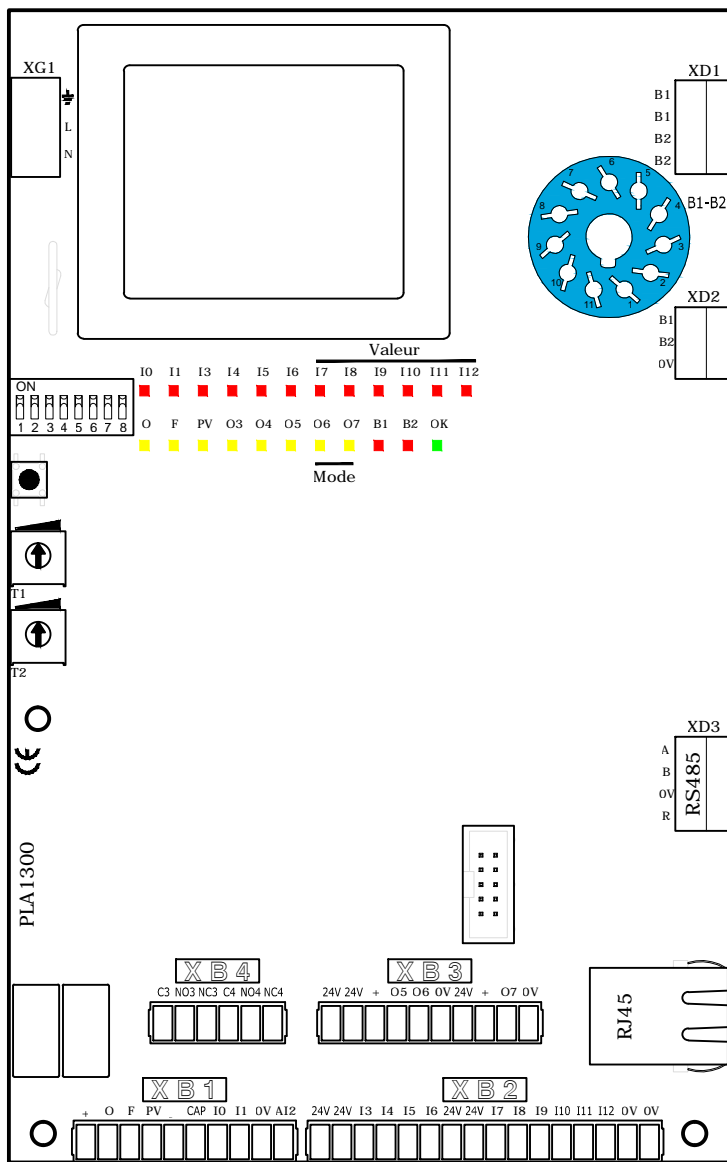

adresse à appeler dans le navigateur internet
<http://192.168.0.200>*

Paramètres de la carte réseau du PC connecté :
 Adresse IP : 192.168.0.210
 Masque : 255.255.255.0
 Passerelle : 192.168.0.200

Description des fonctions prédéfinies réglables via interface HTTP

FP1	0	Temporisation de fermeture si non passage T1 est active
	1	Temporisation de fermeture si non passage T1 est inactive
FP2	0	***
	1	***
FP3	0	Ouverture uniquement en mode manu: auto-maintenue
	1	Ouverture uniquement en mode manu: homme mort (pas sur BL1X)
FP4	0	En cours de fermeture, la sécurité réouvre la barrière
	1	En cours de fermeture, la sécurité fait un stop (roue libre BL1X)
FP5	0	L'entrée "ouverture (mode auto)" ne nécessite pas de validation 1
	1	L'entrée "ouverture (mode auto)" nécessite une validation par la boucle de validation1
FP6	0	L'entrée "sécurité piéton" en contact NO
	1	L'entrée "sécurité piéton" en contact NC
FP7	0	l'entrée "Cde 1 contact (télérupteur)" est inactive
	1	l'entrée "Cde 1 contact (télérupteur)" est active et interdit tout autre fonctionnement
FP8	0	Blocage ouvert prioritaire
	1	Blocage fermé prioritaire (sans sécurité)
FP9	0	Fonctionnement Gyrophare (si SW5 à Off) pendant le mouvement
	1	Fonctionnement Gyrophare (si SW5 à Off) pendant le mouvement et en bas
FP10	0	Fonctionnement Gyrophare (si SW5 à Off) pendant le mouvement
	1	Fonctionnement Gyrophare (si SW5 à Off) pendant le mouvement et en haut
FP11	0	***
	1	***
FP12	0	***
	1	***
FP13	0	***
	1	***
FP14	0	En cas de dégivrage, la lisse continue son mouvement
	1	En cas de dégivrage, la lisse arrête tout mouvement (roue libre sur BL1X)
FP15	0	La sortie "Lyre verrouillable/Verrou interne" est dédiée à lyre de verrouillage L'entrée "capteur de degondage/verrou interne" est dédiée au capteur de degondage (voir FP14)
	1	La sortie "Lyre verrouillable / Verrou interne" et l'entrée "capteur de degondage / verrou interne" sont dédiées au verrouillage interne (uniquement sur BL4X)
FP16	0	FP15 à 1 sortie "Verrou interne" en NC pour déverrouillage hors tension, en NO pour verrouillage hors tension (résistance verrou)
	1	FP15 à 1 sortie "Verrou interne" en NO pour déverrouillage hors tension pour sortie sans inverseur

Temporisations réglables via interface HTTP

T4	0s	Valeurs par défaut	Préavis avant ouverture
T5	0s		Préavis avant fermeture
T6	0s		Temps de maintien après mouvement (feu, gyrophare)
T7	0.5s		Feu clignotant: temps éteint (si SW5 sur OFF)
T8	0.5s		Feu clignotant: temps allumé (si SW5 sur OFF)



SCHEMA PROG 01

Dessiné Drawn	Date	Folio	Numéro du plan Drawing number	Indice Version	Firmware release
AP	30/12/2015	5	01-301	-	V3.0

Ind. Ver.	Modifications - Revisions	Date	Modifié par : Modified by :	Vérifié par : Checked by :
-----------	---------------------------	------	--------------------------------	-------------------------------