

## Imprimante TSP 700



### Descriptif

Imprimante thermique directe, pour tickets et codes à barres 1D et 2D (selon programme indicateur de pesage).

#### Caractéristiques techniques :

- ▶ Imprimante 40 colonnes
- ▶ Vitesse d'impression 250 mm / seconde
- ▶ Résolution : 203 ppp, 406 x 203 ppp sélectionnable
- ▶ Largeur papier (bande) : 82,5, 80 ou 58 mm
- ▶ Largeur d'impression max : 80 mm
- ▶ Diamètre bobine de papier : 100 mm
- ▶ Diamètre bobine externe (seconde entrée papier à l'arrière de l'imprimante) : pas de limite
- ▶ Durée de vie massicot : 2 millions de coupes
- ▶ Système d'alerte fin de papier (ne fonctionne pas avec bobine externe), capot ouvert, fin imminente
- ▶ Connexion par liaison série RS232, parallèle, USB.

#### Caractéristiques générales :

- ▶ Massicot automatique
- ▶ Dimensions de l'imprimante (l x p x h) : 180 x 213 x 148 mm
- ▶ Bloc alimentation 24 VDC  $\pm$  10% / 2.1 A ou plus (alim. externe livrée avec l'imprimante)
- ▶ Température d'utilisation : + 5°C / + 45 °C
- ▶ Poids : 1,75 kg (sans alim.)
- ▶ Colisage : 2.8 kg – 260 x 240 x 220 mm

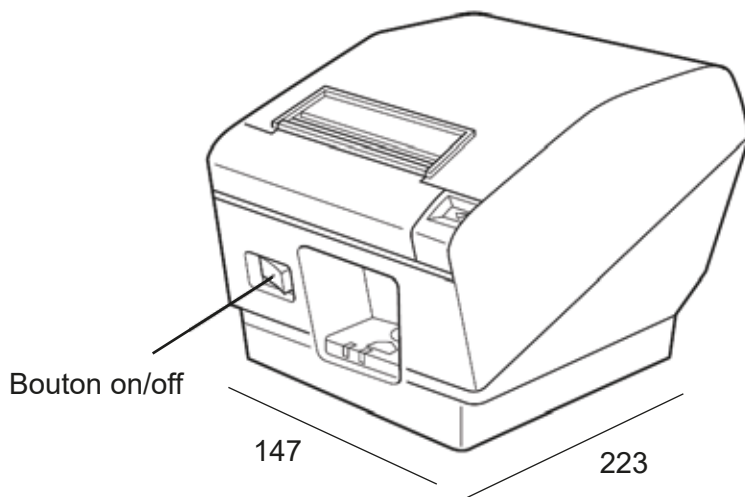

148

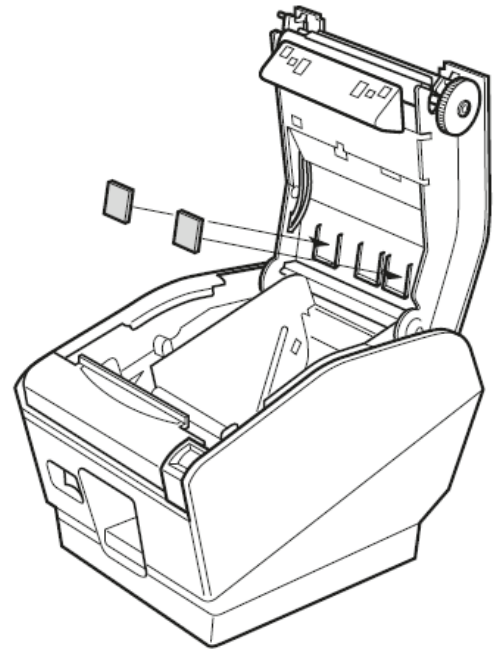

*Dimensions en mm*

**ARPEGE MASTERK**

Bâtiment n°6 - 15, rue du Dauphiné  
CS 40216 - 69808 St PRIEST Cedex  
Tél : 33 (0)4 72 22 92 22  
Fax : 33 (0)4 72 22 93 45  
marketing@masterk.com

971 506 480 RCS LYON - CODE APE 2829A - TVA FR 28 971 506 480

Nos fiches produits sont téléchargeables depuis notre site [www.masterk.fr](http://www.masterk.fr)

Votre contact