

Imprimante ITC



Descriptif

Imprimante thermique directe, pour étiquettes autocollantes et codes à barres.

Caractéristiques techniques :

- ▶ Vitesse d'impression : 102 mm / seconde
 - ▶ Résolution d'impression : 203 dpi - 8 dots/ mm
 - ▶ Dimensions étiquettes :
 - Largeur : de 25,4 mm à 104 mm
 - Longueur : de 9,6 mm à 990 mm
 - ▶ Dimensions bobine de papier : 127 mm max
- Nota :*
- *Les étiquettes ne se décollent pas automatiquement sur cette imprimante (option possible, nous consulter)*
 - *Introduction des étiquettes par l'arrière de l'imprimante possible (permet d'utiliser des conditionnements plus importants)*
 - *Étiquettes non fournies (nous consulter)*
- ▶ Connexion par liaison série RS232 ou parallèle (LPT)

Caractéristiques générales :

- ▶ Dimensions de l'imprimante (l x p x h) : 201 x 208 x 170 mm
- ▶ Bloc alimentation sépare 220 VAC/ 12 VDC (livré avec l'imprimante)
- ▶ Température d'utilisation : + 5 ° C / + 40 ° C
- ▶ Poids : 1,4 kg
- ▶ Imprimante livrée avec un cordon pour raccordement à un indicateur ou un PC.

Option :

- Paramétrage (recommandé) des étiquettes dans l'indicateur, en usine (projet à fournir)

Encombrement

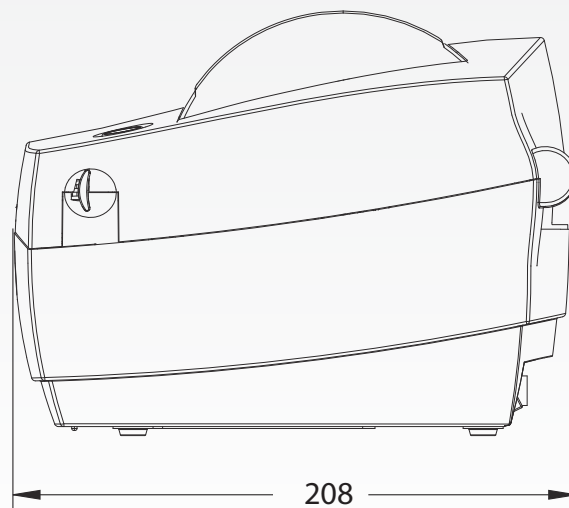
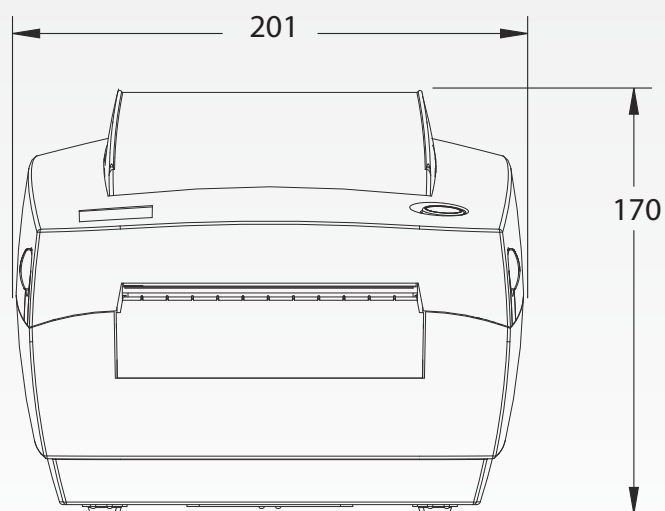

Dimensions en mm

Synoptique

Exemple de configuration :



ARPEGE **MASTERK**

Bâtiment n°6 - 15, rue du Dauphiné
CS 40216 - 69808 St PRIEST Cedex
Tél : 33 (0)4 72 22 92 22
Fax : 33 (0)4 72 22 93 45
marketing@masterk.com

971 506 480 RCS LYON - CODE APE 2829A - TVA FR 28 971 506 480

Nos fiches produits
sont téléchargeables
depuis notre site
www.masterk.com

Votre contact