

TRIEUSE PONDERALE POUR COLIS, SACS



Applications

- ▶ Contrôle dynamique du poids par pesage de cartons, sacs...
- ▶ Contrôle de manquants dans les conditionnements

Caractéristiques

- ▶ Trieuse par pesée automatique
- ▶ Disponible en deux versions :
 - convoyeur à rouleaux (existe en 2 largeurs standards : 400 et 600 mm)
 - convoyeur à bande
- ▶ La trieuse repose sur 4 capteurs de flexion en inox
- ▶ Son double châssis très stable garantit une précision de mesure
- ▶ Ses 4 pieds réglables assurent une fixation rigide au sol
- ▶ La longueur peut être adaptée selon la configuration de l'installation
- ▶ Peut s'intégrer dans un système de convoyeurs existant

- ▶ Elle permet de trier dynamiquement des colis, sacs, pièces....
- ▶ Pesage de 0 à 40 kg \pm 10 à 20 g (version rouleaux); pour les portées supérieures, la version à bande est recommandée.
- ▶ Cadences de 2 700 à 5 000 colis/heure, selon la configuration de l'installation
- ▶ Variateur de vitesse manuel pour ajuster la vitesse aux convoyeurs existants.

- ▶ Toutes les dimensions sont réalisables : pour plus de renseignements, nous consulter.

Schéma

Dimensions adaptées à l'installation client

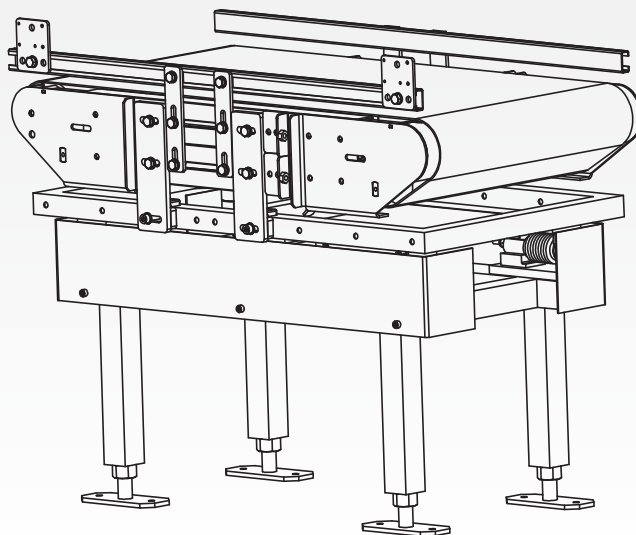

Exemple d'application

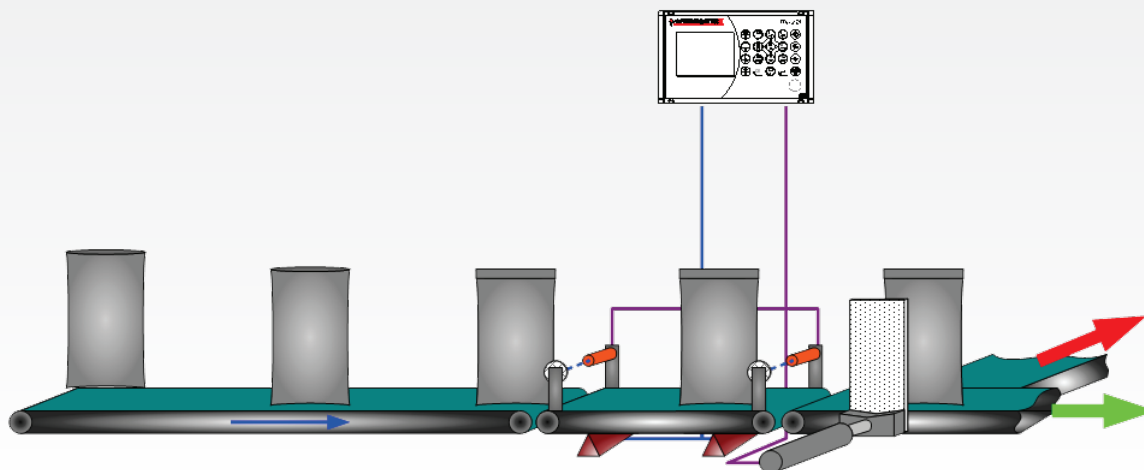

Options

- ▶ Détection des colis par deux cellules optiques (option pour hautes cadences sans arrêts des colis)
- ▶ Colonne lumineuse
- ▶ Indicateur de pesage IDé 250 avec logiciel de tri (consulter fiches indicateur IDé 250 et logiciel IDé 250 Tri)
- ▶ Imprimante
- ▶ Ejecteur
- ▶ Armoire électrique de commande



ARPEGE MASTERK

Siège social
38 Avenue des Frères Montgolfier
CS 90018 - 69687 CHASSIEU
Tél : 33 (0)4 72 22 92 22
Fax : 33 (0)4 78 90 84 16
marketing@masterk.com

Nos fiches produits
sont téléchargeables
depuis notre site
www.masterk.com

Votre contact